

Kondensationswächter KW

Produktfoto:

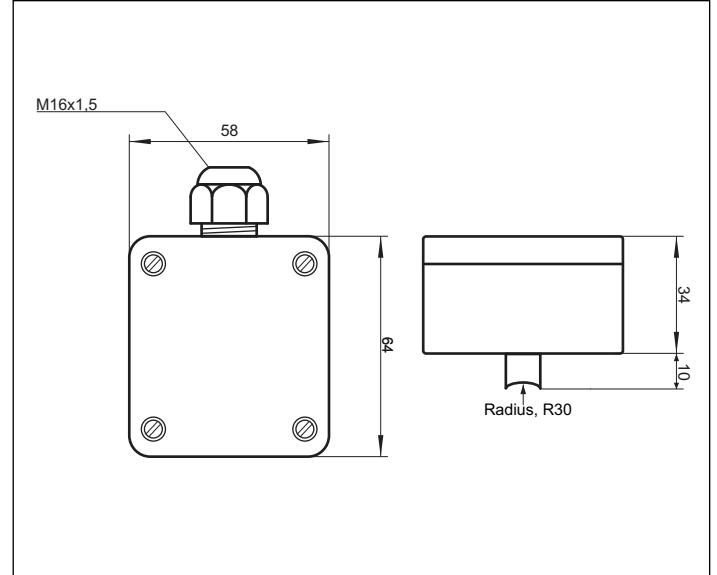

Maßzeichnung:



Technische Daten:

Überwachungsbereich:93% r.F. +/- 3%
mittels Potentiometer wählbar,
gemessen wird die Betauung
 Spannungsversorgung:18...32V DC / 24V AC +/- 10%
 Eigenstrombedarf:max. 25mA bei 24V DC
 Ausgangpotentialfreier Wechsler
 Montage:mittels Rohrschelle für Rohre bis 3"
(ist im Lieferumfang enthalten)
 Einstellzeit:10s
 Umgebungstemperatur0...+60°C
 Schutzart:IP65

Anschluss-Schaltbilder:

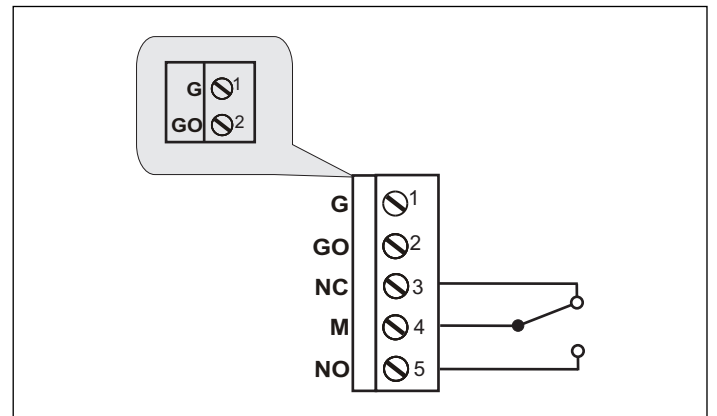

Anwendung:

Zur Montage an der kältesten Stelle eines Kühl- oder Kaltwassersystems zur Verhinderung der Betauung von Geräten oder Gegenständen. Erreicht die Feuchte den eingestellten Wert, wird potentialfreie Schaltausgang aktiviert.